

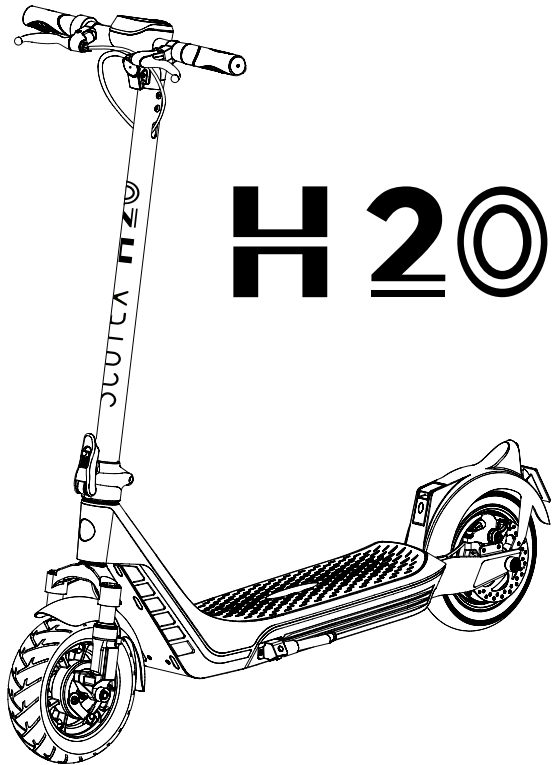

SCOTEX[®]

BY SXT



H 20

MANUEL

FR

Véhicule
SCOTEX H20

Manuel - Version
SCOTEX_MAH20_V1.3



Télécharger
Manuel actuel

	Page
Contenu de la livraison	3
Données techniques	5
Informations importantes	6
Avant de prendre la route	8
Pièces du véhicule	10
Commandes au guidon	11
Dépliage	12
Repliage	13
Numéro de série	14
Avant d'utiliser la batterie	15
Charger la batterie	16
Conduite	22
Maintenance et entretien	24
Code d'erreur	26
Recyclage de la batterie	27
Garantie	28
Service clientèle/réparation	29



Trottinette électrique

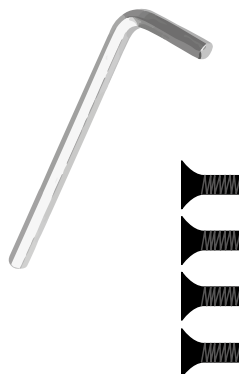

Clé Allen et vis à six pans creux



Support de plaque d'immatriculation



Chargeur de batterie



Affichage



Manuel



Homologué STVZO (Autorisation de circuler sur route) : oui
Plage de vitesse max. Autonomie (en km - à 22°C / charge de 70 kg) : 50
Vitesse max. Vitesse (en km/h) : 20
Puissance nominale du moteur (en watts) : 500
Type d'entraînement : moteur moyeu sans balais
Charge max. Charge utile (en kg) : 120
Hauteur max. Pente maximale (en degrés) : 18
Longueur, largeur, hauteur (en cm) : 123x50x124
Longueur, largeur, hauteur / plié (en cm) : 123x50x53
Taille des pneus en pouces : 10
Poids (batterie incluse) en kg : 20,5
Capacité de la batterie en Ah : 10,4
Capacité de la batterie en Wh : 499
Type de batterie : lithium-ion
Batterie amovible pour le chargement : non
Chargeur : 54,6V 2A
Temps de charge max. Temps de charge (en heures) : 6
Suspension : fourche à ressort à l'avant, amortisseur à l'arrière
Système de freinage : frein à tambour à l'avant, frein à disque à l'arrière
Pneus : pneumatiques 10 x 2,5 pouces avec chambre à air
Cadre du véhicule : Alliage de magnésium
Hauteur du guidon (en cm) : 121
Contenu de la livraison : scooter électrique, chargeur, manuel d'utilisation
Éclairage : LED à l'avant & à l'arrière
Pliable : oui
Utilisation : poignée d'accélération au pouce



Pour une utilisation sûre et correcte, lisez attentivement le mode d'emploi et les autres documents accompagnant le produit et conservez-les pour une utilisation ultérieure ! La version actuelle du mode d'emploi peut être trouvée avec le produit sur notre page d'accueil www.scotex.de ou via le code QR sur le couvercle.

Pourquoi ce manuel doit-il être lu en détail ?

Ce manuel a été rédigé pour vous aider, vous l'acheteur, à comprendre rapidement et facilement comment utiliser et entretenir le **SCOTEX H20** avec précision et en toute sécurité. Il est important que vous compreniez tous les points et caractéristiques de votre nouveau **SCOTEX H20** afin que vous puissiez profiter de votre nouveau scooter électrique dès la première minute. Pour le premier trajet, vous devriez choisir un grand espace ouvert pour vous familiariser avec les habitudes de conduite et les caractéristiques du scooter. Le **SCOTEX H20** nécessite une courte phase de rodage et de freinage liée à toutes les pièces mobiles jusqu'à ce que celui-ci ait parfaitement pris votre position exacte. Avant de conduire, assurez-vous toujours que le mécanisme de pliage est correctement engagé et que le levier de sécurité est rabattu. L'utilisation du scooter électrique comporte des dangers. Diverses causes peuvent entraîner la défaillance de certains composants sans que le fabricant n'en soit responsable. Comme d'autres véhicules électriques, le scooter électrique est conçu pour la locomotion - ce qui implique automatiquement le risque de perdre le contrôle pendant la conduite, de tomber ou de se retrouver dans des situations dangereuses qui ne pourraient être évitées par la formation, la pratique ou l'éducation. Dans de tels cas, malgré l'utilisation d'équipements de protection ou d'autres précautions, vous pouvez être blessé ou, dans le pire des cas, tué. **UTILISEZ À VOS RISQUES ET PÉRILS. FAITES PREUVE DE BON SENS.** Ce manuel contient divers avertissements et précautions de sécurité concernant les conséquences d'une maintenance et d'un entretien inadéquats ou d'une utilisation inappropriée. Tout accident peut entraîner des blessures graves ou, dans le pire des cas, la mort. Nous ne répétons pas cet avertissement concernant d'éventuelles blessures ou, dans le pire des cas, la mort à chaque endroit où un tel avertissement est donné.

1. Le **SCOTEX H20** ne peut être conduit qu'à partir de 14 ans et n'est pas autorisé à circuler sur la voie publique. Ne jamais utiliser le véhicule avec deux personnes en même temps.
2. Inscrivez le scooter auprès d'une assurance avant sa première utilisation sur la voie publique ! La plaque d'assurance doit être fixée sur le support de la plaque.
3. Contrôlez toujours le véhicule avant de prendre la route. Une maintenance et un entretien réguliers minimisent le risque de dommages, d'accidents et d'éventuelles blessures.
4. Portez toujours un équipement de protection approprié, tel qu'un casque homologué avec jugulaire. Un casque peut également être exigé par la loi dans votre région. Nous recommandons également des protections pour les coudes et les genoux, des vêtements à manches longues, des pantalons longs et des gants. Portez toujours des chaussures solides, par exemple des chaussures de sport lacées avec une semelle en caoutchouc pour une bonne adhérence. Ne conduisez jamais le scooter pieds nus ou en sandales et gardez les lacets fermés et éloignés des roues/du moteur.
5. Entraînez-vous à rouler sur un terrain libre et clos.
6. Ce scooter n'est pas conçu pour les sauts, les cascades ou autres - évitez également de conduire avec une seule main sur le guidon. Gardez toujours les deux pieds sur le marchepied.
7. Ne pas monter ou descendre des marches de plus de 3 cm avec le scooter, cela pourrait endommager irrémédiablement le véhicule en raison des chocs et des secousses.
8. La vitesse maximale est de 40 km/h. Évitez d'utiliser le scooter la nuit, car les conditions de visibilité sont nettement moins bonnes que pendant la journée. Si cela ne peut pas être évité, nous recommandons de ne pas dépasser une vitesse de 15 km/h et d'allumer les phares.
9. Ne pas utiliser le scooter à des températures inférieures à 0°C.
10. Roulez très lentement et prudemment ou descendez du scooter si les conditions de circulation sont mauvaises.
11. N'utilisez pas le scooter sur une surface huileuse ou verglacée.

**LE NON RESPECT DES INSTRUCTIONS CI-DESSUS ET LE NON USAGE DU
BONSSENS AUGMENTE LE RISQUE DE BLESSURE GRAVE.
UTILISEZ LE CHARGEUR AVEC TOUTE L'ATTENTION REQUISE.**



Contrôle de sécurité mécanique :

Avant d'utiliser le **SCOTEX H20** : Effectuez un contrôle visuel pour détecter d'éventuelles vis desserrées et autres pièces. Assurez-vous que tout est bien en place et qu'aucune pièce ne manque ou n'est fortement usée. En cas de doute, contactez immédiatement votre revendeur ou le support technique !

Préparation

1. chercher un terrain approprié
2. déplier le scooter selon les instructions (p.12)

Partir

1. appuyer sur le bouton POWER  pour allumer le scooter.
2. poser un pied sur le marchepied et laisser l'autre au sol.
3. appuyer lentement et prudemment sur l'accélérateur au pouce droit - le scooter avance immédiatement et lentement. Retirer le deuxième pied du sol et le poser également sur le marchepied. Plus on appuie sur l'accélérateur du pouce, plus le scooter accélère et plus la vitesse augmente.

Freins

1. dans des conditions normales, le levier de frein du pouce droit est poussé vers le bas et le frein électromagnétique est activé, le scooter ralentit immédiatement et le flux d'énergie vers le moteur est interrompu. Plus le levier de frein est poussé vers le bas, plus le scooter freine fortement. Le frein électromagnétique active en outre le système KERS (kinetic energy recovery system), qui réinjecte l'énergie de freinage dans la batterie, comme par exemple sur les voitures de Formule 1.
2. le **SCOTEX H20** possède également un frein à pied mécanique traditionnel à l'arrière. Grâce au frein mécanique, le scooter est freiné sur l'essieu arrière. Quelle que soit la situation, si le premier système tombe en panne, vous disposez toujours du frein à pied mécanique sur l'essieu arrière.

Fonction kick start

Cette fonction est pour votre sécurité. Lorsque le scooter doit être utilisé, vous devez le pousser avec un pied pour le mettre en mouvement.
et appuyer ensuite sur l'accélérateur au pouce pour que le scooter se mette en

mouvement avec la force du moteur. Cela permet de ménager le moteur et d'éviter que le scooter ne se mette en mouvement par inadvertance si l'on appuie sur la poignée d'accélération par mégarde.

Batterie et chargement

Le **SCOTEX H20** est équipé d'une batterie spéciale au lithium-polymère et d'un chargeur spécial Smart. Ces accessoires, livrés avec chaque scooter, ont leur propre numéro.

Veuillez ne pas utiliser de chargeurs d'autres marques.

Si cela endommage la batterie ou le chargeur, la garantie est annulée.

Batterie

Si vous recevez le scooter électrique pour la première fois, veuillez charger complètement la batterie avant de l'utiliser. La batterie peut être chargée à tout moment, veuillez vous assurer que la batterie est alimentée en électricité. Attention : n'utilisez pas de batteries d'autres marques, elles ne fonctionnent pas avec le **SCOTEX H20**.

Veuillez charger la batterie tous les trois mois si vous n'utilisez plus le scooter.

L'immersion dans l'eau, les collisions et autres facteurs anormaux entraînent un endommagement de la batterie qui n'est pas couvert par la garantie.

Chargeur

L'entreprise met à disposition un chargeur qui dispose d'une fonction de protection de la charge. Lorsque la batterie est chargée à 100%, le chargeur cesse automatiquement de charger.

L'immersion dans l'eau, les collisions et d'autres facteurs anormaux entraînent des dommages au chargeur, qui ne sont pas couverts par la garantie.

Instructions rapides pour le chargement du scooter électrique

1. branchez d'abord la fiche de recharge à la prise de courant. La LED devient **verte**.
2. ouvre le couvercle de protection en caoutchouc de l'ouverture de chargement, insère la fiche du chargeur dans l'ouverture de chargement. Cela signifie qu'il est en train de se charger lorsque le voyant de charge est **rouge**, le voyant de charge est **vert** lorsque la batterie est complètement chargée.

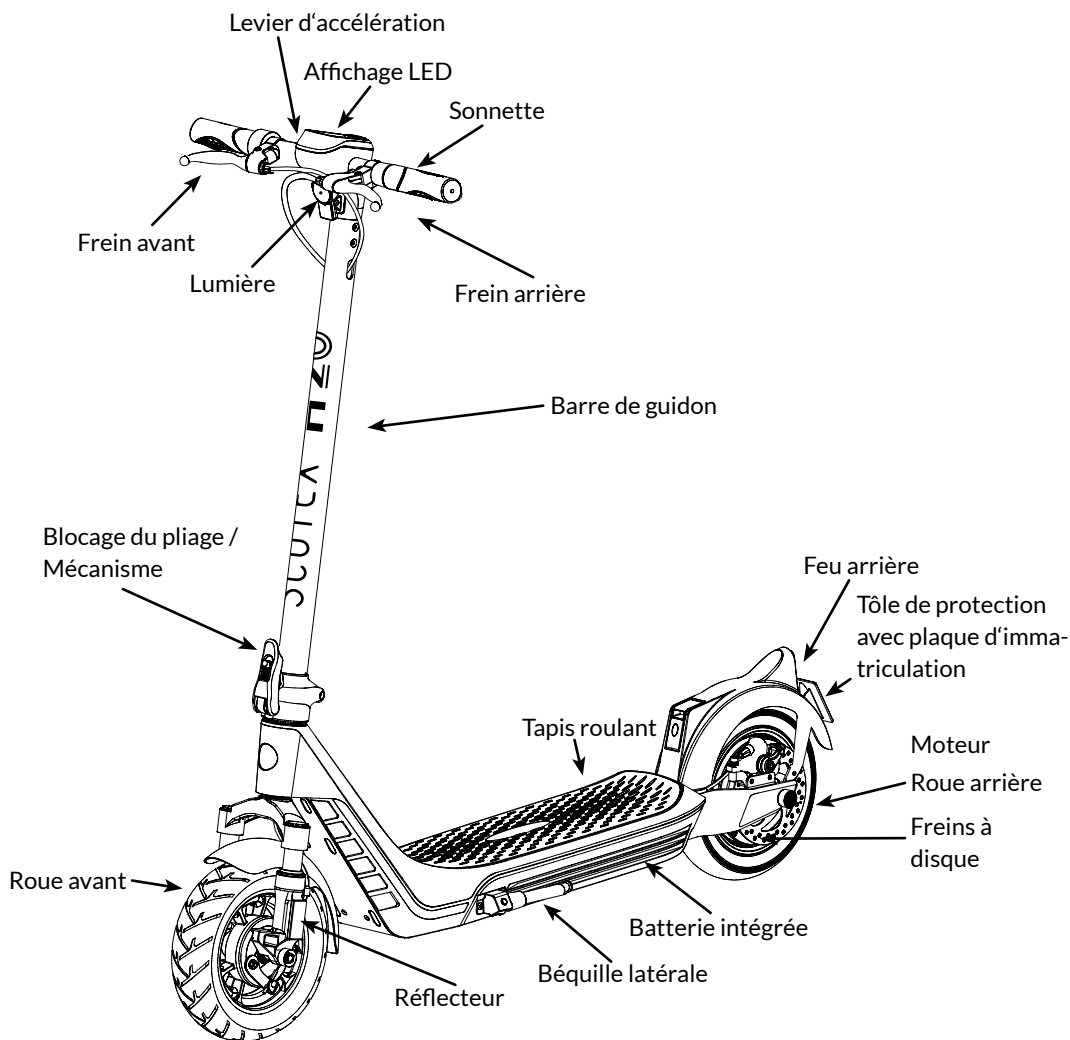

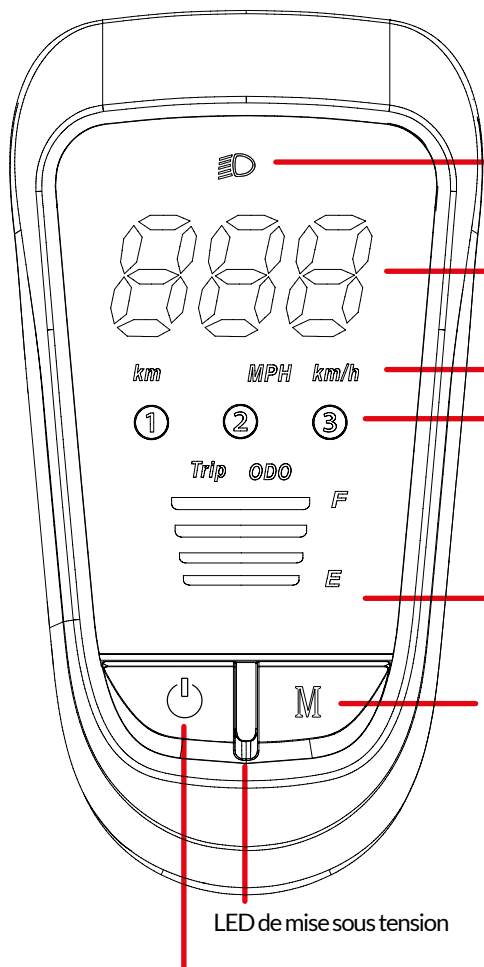

Témoin lumineux

Indicateur de vitesse

Affichage du kilométrage parcouru ou du kilométrage total

changer de vitesse

1 = limitation de la vitesse à 6 km/h

2 = limitation de la vitesse à 15 km/h

3 = limitation de la vitesse à 20 km/h

Capacité de la batterie

• Pour sélectionner le mode de marche souhaité (M) appuyer brièvement sur le bouton .

• Pour basculer entre le kilométrage du voyage et le kilométrage total, appuyer sur le bouton (M) et le maintenir enfoncé.

LED de mise sous tension

Maintenir l'interrupteur d'alimentation enfoncé pour mettre le scooter en marche ou l'arrêter. (⏻)

• Pour allumer la lumière (☛) pour allumer ou éteindre la lumière, appuie brièvement sur la touche d'alimentation (⏻).

1. placez le scooter de manière stable sur le sol et relevez le guidon - ensuite, fixez le mécanisme de pliage à l'aide du levier de blocage (fig. ❶).
2. ensuite, reliez les deux contacts enfichables fig. ❷ et fixez ensuite le guidon à l'aide des 4 vis à six pans creux fournies fig. ❸ . Veillez à ce que les vis soient serrées uniformément.
3. Positionnez maintenant correctement la poignée de frein et la sonnette et serrez bien les vis.

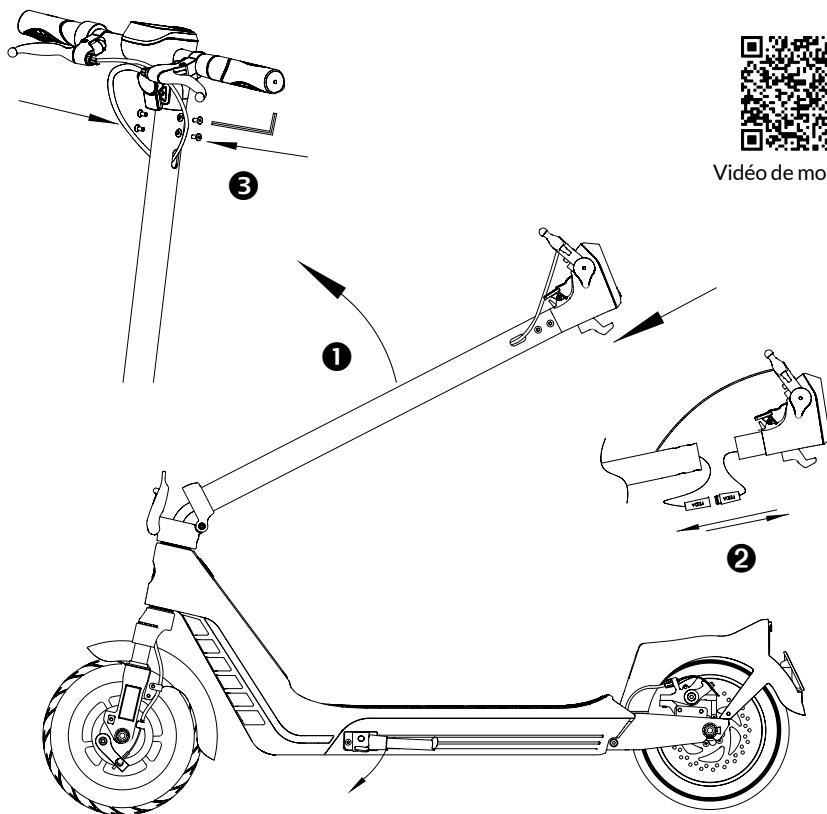

La première chose à faire est de pousser le petit levier **1** rouge vers le haut, puis de rabattre le levier d'arrêt **2** vers la gauche et de basculer le guidon vers le bas avec le guidon. La dernière étape consiste à accrocher le crochet du guidon dans la languette prévue à cet effet sur le garde-boue arrière **3**.

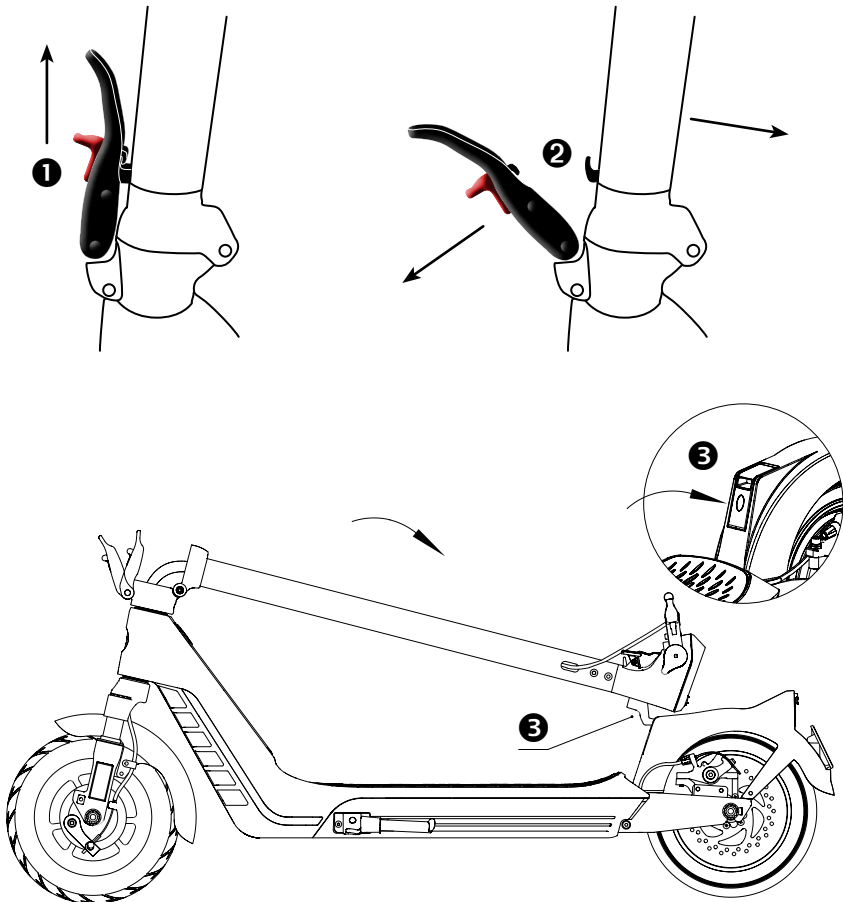

Notez le numéro d'identification du véhicule de votre e-scooter. Conservez-le dans un endroit sûr.

Chaque **SCOTEX H20** possède un numéro unique. Grâce à ce numéro, votre véhicule peut être clairement identifié, par exemple en cas de vol.

Comment trouver le numéro du cadre :

Le numéro se trouve sur la partie inférieure du marchepied.

Elektrokleinstfahrzeug Hersteller: POL-Planet GmbH & Co. KG Fahrzeugtyp: H20 Baujahr: 2022 ABE-Nr.: P303 FIN: HY220115000001 Höchstgeschwindigkeit: 20 km/h	
POL-Planet GmbH & Co. KG, Marie-Curie-Str. 2, 79618 Rheinfelden, Germany Amtsgericht Freiburg, HRA 705565	Nennleistung: 500 W Spannung: 48 V Akkukapazität: 499 Wh Max. Zuladung: 120 Kg

Avant de l'utiliser, veuillez vous assurer qu'il s'agit de la batterie d'origine du véhicule. N'utilisez pas de batterie d'autres marques ou d'autres modèles. Vérifiez que la batterie est en bon état extérieur, et assurez-vous qu'il n'y a pas de dommages, de fuites, de production de chaleur, de pénétration d'eau, de fumée et d'autres phénomènes évidents pour assurer la sécurité du transport, la quantité d'électricité des batteries de l'usine est d'environ 30%. C'est un phénomène normal que lors de la première utilisation, il y ait une petite quantité d'électricité ou pas du tout, ce qui est dû à la consommation d'électricité par le transport et le stockage. Ne vous inquiétez pas et chargez-la simplement en suivant les instructions de chargement. Ne démontez pas les batteries usagées par vous-même et renvoyez-les aux services compétents pour leur recyclage et leur élimination.

A basse température, la capacité disponible de la batterie est atténuée à des degrés divers. Les degrés de référence spécifiques sont les suivants : La capacité disponible est de 70 % à -10° C, 85 % à 0° C et 100 % à 25° C. Si vous remarquez que la batterie sent mauvais, chauffe, se déforme ou présente d'autres conditions anormales, cessez immédiatement de l'utiliser, restez à l'écart de la batterie et contactez le service après-vente.

Une batterie n'est pas une pièce qui peut être réparée par l'utilisateur. En cas d'apparence anormale, veuillez contacter le service après-vente pour la maintenance. Les utilisateurs qui démontent la batterie sans autorisation ne bénéficieront pas de la garantie, et un démontage non autorisé peut entraîner un dégagement de chaleur, de la fumée, un incendie ou une explosion.

1. tu dois d'abord brancher le chargeur sur une prise de courant classique, puis connecter le câble de charge à ton trottinette. Lorsque tout est connecté, le voyant **rouge** du chargeur s'allume. La batterie est pleine lorsque le témoin lumineux passe du **rouge** au **vert**. À ce moment-là, vous pouvez retirer le chargeur et remettre le couvercle de protection en place.

2. Temps de charge standard:

Le temps de charge est d'environ 3 à 6 heures. Le scooter doit être chargé dans une pièce bien ventilée et à une température moyenne normale.

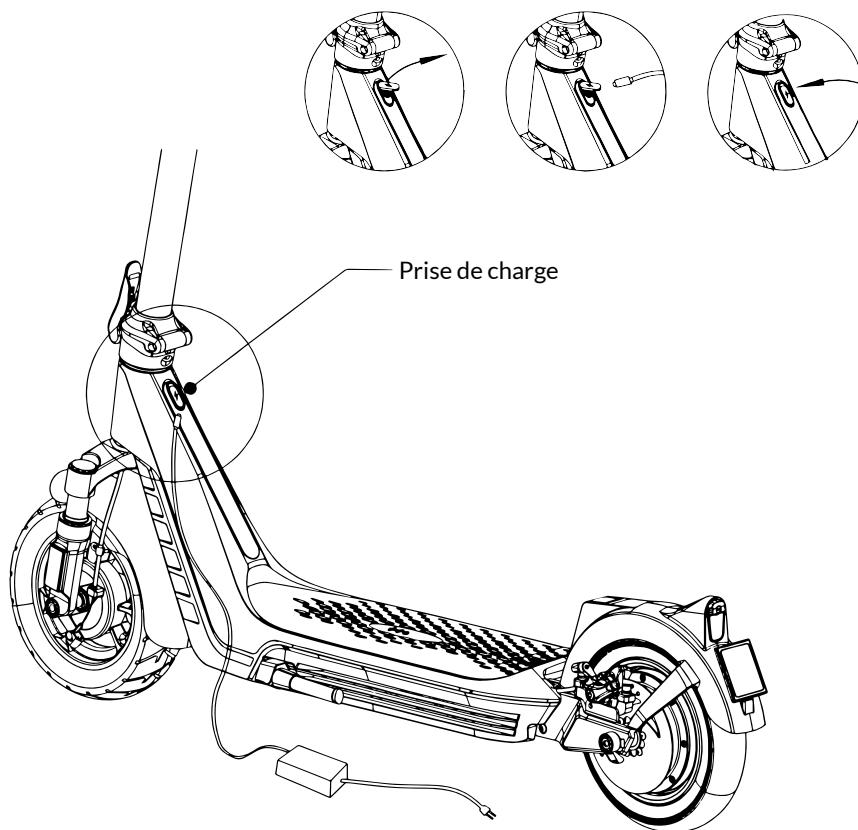

Instructions de charge des batteries au lithium

Si votre scooter est équipé d'une batterie au lithium, veuillez tenir compte de la remarque suivante :

Les batteries au lithium ne doivent jamais être déchargées profondément, cela endommage irrémédiablement les cellules au lithium. Toutes les batteries au lithium doivent toujours être stockées (si possible) à une charge moyenne. Si une batterie n'est pas utilisée pendant une longue période, ne la chargez pas complètement au préalable - cela soumet les cellules au lithium à un „stress“ inutile, ce qui peut entraîner une réduction de la durée de vie à long terme. Si l'on a le choix lors de l'utilisation de la batterie, nous recommandons en principe de ne pas la recharger complètement, mais de toujours l'utiliser dans la plage de tension moyenne. Il est bien sûr possible de charger complètement la batterie, par exemple pour parcourir de longues distances - il est seulement techniquement préférable pour une batterie au lithium de ne pas le faire afin de pouvoir vraiment tirer le maximum de performance et de durée de vie de la batterie.

La durée de vie des batteries au lithium est exprimée en cycles de charge. Ne pensez pas que vous „gaspillez“ de nombreux cycles de charge en rechargeant plus souvent la batterie au lithium alors qu'elle n'est pas „vide“ - c'est totalement faux ! La durée de vie indiquée en cycles de charge signifie ce que l'on appelle des cycles complets. Cela signifie que si tu décharges ta batterie à 50 % et que tu la recharges ensuite complètement, cela correspond à ½ cycle de charge. Recharger deux fois équivaut à un cycle complet.

Nous recommandons de recharger une batterie au lithium à 25 % de charge restante jusqu'à environ 75 % de charge. Mais pour les longs trajets, la batterie peut bien entendu être entièrement rechargée - voir ci-dessus.

Pendant l'hivernage ou le stockage prolongé de véhicules équipés d'accumulateurs au lithium, il est impératif de les recharger au moins une fois par mois jusqu'à environ 60%.

Pour les batteries au lithium, n'utiliser que les chargeurs autorisés et recommandés par le fabricant. Recharger avec un courant de charge trop élevé pour pouvoir recharger plus rapidement peut endommager irrémédiablement les cellules au lithium et, dans le pire des cas, provoquer un incendie.



Veillez éviter que la batterie ne soit mouillée par de l'eau, des boissons ou des liquides corrosifs.



Veillez conserver la batterie à l'écart des sources de chaleur, du feu ouvert, des gaz inflammables et explosifs (liquides).



Veillez utiliser le chargeur d'origine correspondant à la batterie pour la charger et ne pas utiliser de chargeurs d'autres marques ou modèles.



Ne pas charger pendant plus de 12 heures afin de ne pas affecter la durée de vie de la batterie.



Veillez charger la batterie à une température ambiante de 0° C - 35° C.



Veillez éviter la pénétration de corps étrangers métalliques dans le compartiment des piles.

Dans la phase initiale de la charge, le courant augmente rapidement, mais dans la phase ultérieure, il augmente lentement ; il s'agit de la procédure établie pour la sécurité de la charge et c'est un phénomène normal.

Pendant la charge en hiver, lorsque la température extérieure est basse et que la température ambiante est inférieure à 0° C, le processus de charge de la batterie sera interrompu, ce qui est un phénomène normal. Veuillez placer la batterie dans une température ambiante appropriée pour la charge afin de garantir l'effet de charge. Pendant la charge, certains chargeurs avec boîtier en aluminium ont un effet d'élévation de température et une température de surface plus élevée, ce qui est normal. Veuillez ne pas les utiliser. Veuillez à ce que les enfants ne les touchent pas.

Remarques sur l'utilisation du chargeur

Le chargeur ne peut être utilisé qu'à l'intérieur. Il est strictement interdit de charger le scooter sous un soleil de plomb ou à des températures élevées ; ne placez pas le chargeur dans le coffre du siège ou dans le coffre arrière pour le recharger. Lors de la charge, il faut d'abord brancher le chargeur dans la prise de courant et ensuite seulement le connecter au scooter. Lorsque le scooter est complètement chargé, vous devez d'abord couper l'alimentation électrique et ensuite débrancher la batterie. Lorsque le voyant **vert** s'allume, l'alimentation électrique doit être coupée à temps. Ne branchez pas le chargeur sur le secteur pendant une période prolongée sans le charger. Si, pendant la charge, une anomalie ou une odeur étrange apparaît dans le témoin lumineux ou si le boîtier du chargeur surchauffe, arrêtez immédiatement la charge et réparez ou remplacez le chargeur. Il est interdit de démonter ou de remplacer soi-même les composants du chargeur. Le chargeur doit être remplacé en fonction du modèle de batterie.

Précautions pour la batterie

Vérifiez que la batterie est épuisée lors de la première utilisation, puis rechargez-la et répétez ce processus deux ou trois fois pour vous assurer que la capacité réelle de la batterie correspond à la capacité affichée sur le tableau de bord.

Assurez-vous que la capacité de la batterie n'est pas inférieure à 20 % et rechargez-la à temps pour prolonger sa durée de vie.

Dans la vie quotidienne, il est recommandé de conduire à une vitesse moyenne. Démarrez lentement et actionnez l'accélérateur pour accélérer progressivement, ce qui peut également prolonger l'autonomie de la batterie.

À mesure que la durée de vie de la batterie augmente, il y aura un écart entre la capacité réelle de la batterie et la capacité affichée sur le tableau de bord. Veuillez décharger complètement et charger la batterie régulièrement (pas plus de 3 mois). La cellule interne de la batterie et le système intelligent peuvent calibrer automatiquement la quantité de courant pour améliorer votre expérience.

Il est recommandé de vérifier tous les deux mois que la prise de courant de la batterie ne présente pas de dépôts de carbone ni de noircissement dû à l'oxydation sur la languette de contact.

Ne pas placer la batterie sous la pluie, ni la rincer, ni même la tremper dans l'eau.

L'ensemble du compartiment de la batterie ne doit pas être trempé dans l'eau, sinon l'eau pénétrera dans la batterie, provoquant un court-circuit interne et une panne permanente de la batterie. Dans le cas ci-dessus, il est strictement interdit de recharger l'ensemble du véhicule ou de la batterie, sous peine de provoquer un incendie, une combustion et une explosion. Veuillez transférer immédiatement la batterie au réseau désigné pour l'entretien.

1. La protection de sécurité du port de charge doit être replacée après que le scooter ait été chargé.
2. Le scooter doit être gardé hors de portée des enfants pendant la charge.
3. En aucun cas, un chargeur autre que celui fourni ne doit être utilisé pour charger le scooter. De plus, le chargeur fourni doit être utilisé exclusivement pour ce scooter.
4. Un chargeur qui ne fonctionne pas ne doit en aucun cas être démonté. Veuillez contacter le revendeur.
5. La batterie ne doit pas être stockée près d'un feu ou d'un environnement corrosif car elle est hautement inflammable.
6. L'étiquette sur la batterie ne doit pas être maculée ou enlevée.
7. Le compartiment de la batterie ne doit pas être ouvert pour éviter d'endommager les pièces à l'intérieur de la batterie. Si la batterie ne se charge pas, veuillez contacter le revendeur.
8. Pour maintenir la batterie en bon état, il faut la charger à intervalles réguliers, tous les 20-30 jours.

Avertissement :

Ne pas connecter le chargeur au scooter si le câble de charge ou le port de charge est mouillé.

Remarque :

En général, une batterie entièrement chargée en mode veille devrait durer de 120 à 180 jours, une batterie faiblement chargée de 30 à 60 jours. N'oubliez pas de recharger la batterie après chaque utilisation. Si la batterie est complètement déchargée, elle risque d'être endommagée.

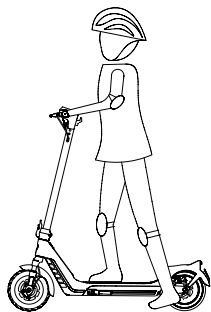

Le scooter a besoin d'une poussée pour démarrer (fonction kick-start).

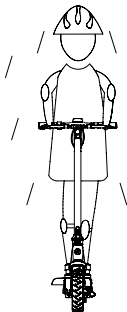

Ne conduisez pas le scooter sous la pluie.

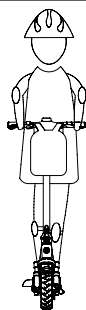

N'accrochez pas de sac à dos ou d'autres objets au guidon lorsque vous utilisez le scooter.



Ne roulez pas à grande vitesse sur des routes cahoteuses et ne heurtez pas des marches de plus de 2 cm de haut.



Ne marchez pas ou ne vous tenez pas sur le garde-boue arrière pendant le trajet.

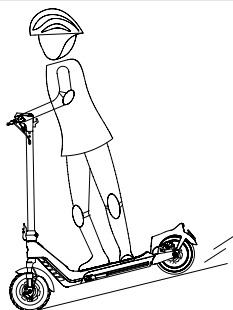

En descente, n'accélérez pas à fond.

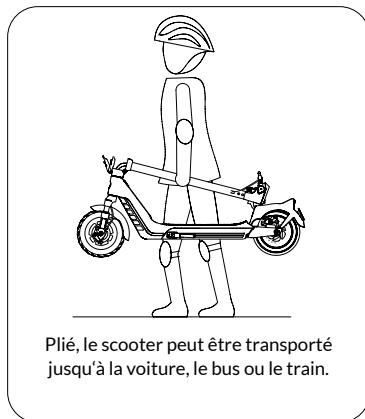
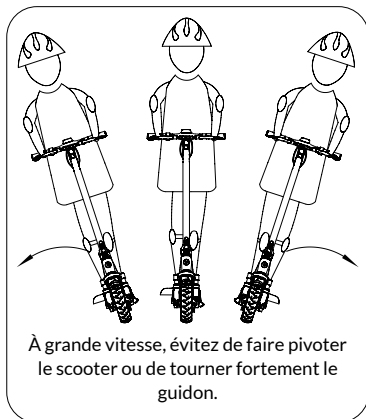

Maintenance:

Ne jamais laver le scooter avec un tuyau d'arrosage !

Pour éviter la rouille de manière fiable, il est recommandé de nettoyer et de sécher soigneusement le scooter après avoir roulé sous la pluie. L'utilisation de produits antirouille est vivement recommandée.



- Utilisez des produits de nettoyage et d'entretien adaptés et une éponge douce.
- N'utilisez jamais de solvants.
- Ne dirigez jamais un jet d'eau direct sur les composants suivants : phare, interrupteur sur le guidon, écran, levier de frein, batterie, chargeur.
- Après le lavage, essuyez avec de l'eau propre afin d'éliminer les éventuels résidus de nettoyage.
- Séchez avec un chiffon en cuir.

Stockage et entretien quotidien:

Lorsque la température extérieure avoisine le point de congélation, veillez toujours à ce que tous les câbles et les câbles de frein fonctionnent. Ne gardez pas le scooter en plein soleil ou sous la pluie. Maintenez le scooter propre et sec. Nettoyez le scooter uniquement avec un chiffon doux et sans utiliser de produits de nettoyage agressifs. N'utilisez pas d'alcool, d'essence, d'acétone ou d'autres solvants chimiques pour nettoyer le scooter, car cela pourrait le corroder.

Après avoir nettoyé:

Effectuez quelques opérations de freinage avec la plus grande prudence dans un endroit sûr pour la circulation, car l'eau réduit la puissance de freinage à court terme. Vérifiez tous les composants techniques et électroniques.

Service:

- Vérifier régulièrement les vis et les petites pièces de votre scooter.
- Veiller à l'entretien et à l'inspection régulière des pièces détachées.

Lubrification

Graissez légèrement les articulations du mécanisme de pliage des poignées de guidon tous les 6 mois. Vérifiez régulièrement que les raccords vissés ne sont pas lâches ou desserrés.

Batterie

La batterie au lithium polymère fournie avec le vélo peut être rechargée au moins 500 fois. Dans le cadre d'une utilisation, d'un entretien et d'une maintenance normale, environ 1.000 cycles de charge complète peuvent être possibles.

Stockage et entretien quotidien

Ne gardez pas le scooter en plein soleil ou sous la pluie. Maintenez le scooter propre et sec. Nettoyez le scooter uniquement avec un chiffon doux et sans utiliser de produits de nettoyage agressifs.

Code d'erreur	Signification
01E	Erreur dans la communication des signaux (vérifier tous les câbles & connecteurs)
02E	Erreur d'accélérateur
03E	Erreur de batterie
04E	Erreur moteur
05E	Erreur du calculateur Erreur de réverbération
06E	Défaut du levier de frein
07E	Protection de la batterie
10E	Tension de court-circuit de la batterie
11E	Erreur du bouton de mise en marche
20E	Erreur bouton de commande
21E	Erreur bouton de commande



Si elle est correctement entretenue et utilisée (conformément aux directives de chargement et de stockage), la batterie aura une durée de vie normale de deux à trois ans. Si la batterie ne peut pas être rechargée ou chargée correctement, elle doit être retirée du scooter et déposée dans un centre de recyclage.

Les lois fédérales interdisent l'élimination des batteries dans les déchets ménagers normaux.

Veuillez contacter l'autorité locale chargée des déchets ou du recyclage pour obtenir des informations sur le recyclage de la batterie dans votre région.

Les piles ou les emballages de piles sont étiquetés conformément à la directive européenne 2006/66/CE relative aux piles et accumulateurs et aux déchets de piles et d'accumulateurs. Cette directive détermine le cadre de la reprise et du recyclage des piles et accumulateurs usagés, applicable dans toute l'Union européenne. Cette étiquette est apposée sur diverses piles pour indiquer que la pile ne doit pas être jetée, mais plutôt récupérée en fin de vie ; conformément à cette directive ; conformément à la directive européenne 2006/66/CE, les piles et accumulateurs sont étiquetés pour indiquer qu'ils doivent être collectés séparément et recyclés en fin de vie. La pile (Pb pour le plomb, Hg pour le mercure et Cd pour le cadmium). Les utilisateurs de piles et d'accumulateurs ne doivent pas jeter les piles et les accumulateurs comme des déchets municipaux non triés, mais utiliser le cadre de collecte mis à la disposition des clients pour la reprise, le recyclage et le traitement des piles et des accumulateurs. La participation des clients est importante pour minimiser les effets potentiels des piles et accumulateurs sur l'environnement et la santé humaine en raison de la présence éventuelle de substances dangereuses.

Nous vous remercions d'avoir choisi l'un de nos scooters **SCOTEX H20**. Vous disposez d'une garantie de 24 mois sur votre scooter à partir de la date d'achat.

Veillez noter qu'il n'y a pas de garantie si :

1. La période de garantie a expiré.
2. Si vous ne disposez pas de facture et que votre commande n'a pas été enregistrée dans le système.
3. Si le scooter SXT n'a pas été utilisé correctement.
4. Des modifications techniques ont été apportées au scooter SXT.
5. Le scooter SXT a été stocké de manière inappropriée.
6. Il a été endommagé lors d'un accident.
7. Si un chargeur non original a été utilisé.
8. Si le scooter SXT a été endommagé par un contact avec l'eau.
9. Si le scooter SXT a été utilisé à des températures extrêmes.
10. Si des pièces de rechange et/ou des accessoires d'origine n'ont pas été montés.

Les pièces d'usure telles que les pneus et les plaquettes de frein ne sont pas couvertes par la garantie.

Pour toutes les questions techniques qui ne sont pas mentionnées dans ce mode d'emploi, notre service clientèle/support technique est à votre disposition.



AVERTISSEMENT

Afin d'éviter des blessures graves, la réparation de la batterie doit être effectuée exclusivement par un personnel spécialisé et formé. Le cas échéant, veuillez vous adresser à votre revendeur ou à notre support technique.

Vous trouverez toutes les pièces de rechange et les accessoires sur
www.sxt-scooters.de

**CONTACT SERVICE TECHNIQUE APRÈS-VENTE**

POL-Planet GmbH & Co. KG.

Marie-Curie Straße 2 • 79618 Rheinfelden

Tel: +49(0)7623-460 460 • Fax: +49(0)7623-460 46 49

info@scotex.de • www.scotex.de



SCOTEX[®]

BY SXT

POL-Planet GmbH & Co. KG.
Marie-Curie Straße 2 • 79618 Rheinfelden
Tel: +49(0)7623 460 460
info@scotex.de • www.scotex.de